



0709



Gefeliciteerd met de aankoop van uw meubel.

Dit meubel is op ambachtelijke wijze vervaardigd uit seesham ('Indisch teak'), fineer. Seesham is een bijzonder duurzame loofhoutsoort die sinds lange tijd gewaardeerd wordt in ons interieur. Vooral de fijne nerf, de vlamtekening en de wisselende kleurschakeringen geven het meubel een degelijke en warme uitstraling.

In uw meubel is fineer van seeshamhout gebruikt in combinatie met plywood kern wat gewichtsbesparend is en een sterke constructie geeft. Het meubel heeft een kleur behandeling ondergaan met behulp van de natuurlijke houtsappen in combinatie met hoge temperaturen. Door de wisselende concentratie van deze sappen is deze uitstraling ontstaan.

Eigenschappen:

Het voor uw meubel gebruikte hout is een uniek natuurproduct dat in het land van herkomst, na zorgvuldige selectie, op ambachtelijke wijze is verwerkt. Het is uniek en karakteristiek in elk opzicht; geen enkel stuk hout is gelijk van vorm, structuur of kleur, zodat kleurschakeringen zelfs binnen één meubelstuk onvermijdelijk zijn. Windbarsten, haarscheuren, oneffenheden en de aanwezigheid van grote en kleine noesten getuigen van jarenlange groei en oorspronkelijkheid. Door gebruik en door invloed van licht zullen nieuwe meubelen na verloop van tijd een lichtere en warmere kleur krijgen. Kleurverschillen onderling en ten opzichte van het showroommodel zijn daarom voor de hand liggend.

Aan het oppervlak van uw meubel zijn lichter gekleurde vlekjes zichtbaar.

Dit zijn mineralen welke het gevolg zijn van het specifieke groeiproces van het seeshamhout. Ze vormen een belangrijk onderdeel van de uitstraling van uw meubel.

Uw onbehandelde meubel laat alle karakteristieke kenmerken van het hout in de meest natuurlijke verschijning zien.

Onderhoud:

Doordat het hout onbehandeld is, kunnen er gebruikssporen of vlekken ontstaan. Afhankelijk van uw persoonlijke smaak kunt u deze eventueel verwijderen door de oppervlakte voorzichtig op te schuren met een fijn schuurpapier (b.v. P220). Om plaatselijke kleurverschillen te voorkomen dient u dan het volledige oppervlak te schuren. Om de uitstraling van het meubel te behouden is het van belang dat wanneer u uw meubel opschuurt (alleen handmatig) u dit doet met de nerf mee. Op deze manier blijft de uitstraling van het meubel zoveel mogelijk gewaarborgd.



Herzlichen Glückwunsch zum Kauf Ihres Möbels!

Dieses Möbel wurde auf altherkömmliche Weise aus Shesham, ("indisches Teak"), Furnier hergestellt. Shesham-Holz ist einem besonders langlebigen Laubholz, das seit langem in unseren Interieurs zurückzufinden ist. Vor allem die feine Holzstruktur, die Flammenzeichnungen und die wechselnden Farbschattierungen geben dem Möbel eine solide und warme Ausstrahlung.

In Ihrem Möbelstück wurde Funier aus Sheshamholz in Kombination mit einem Kern aus Sperrholz verarbeitet, was Gewicht spart und eine stabile Konstruktion ergibt.

Das Möbelstück wurde unter Anwendung von natürlichen Holzsaften in Kombination mit hohen Temperaturen gefärbt. Durch die wechselnde Konzentration der Säfte ist diese Ausstrahlung entstanden.

Eigenschaften:

Das für Ihre Möbel verwendete Holz ist ein einzigartiges Naturprodukt, das im Herkunftsland nach sorgfältiger Selektion auf handwerkliche Weise verarbeitet wurde. Es ist in jeglicher Hinsicht einzigartig und charakteristisch; kein einziges Stück Holz hat die gleiche Form, Struktur oder Farbe, so dass Farbschattierungen selbst innerhalb eines Möbelstückes nicht zu vermeiden sind. Sprünge, Risse, Unebenheiten und vorhandene große oder kleine Astlöcher zeugen von jahrelangem Wachstum und Ursprünglichkeit. Durch die Benutzung und durch die Einwirkung von Licht werden neue Möbel nach einiger Zeit eine hellere und wärmere Farbausstrahlung bekommen. Farbdifferenzen innerhalb der Möbel sowie gegenüber den Ausstellungsmodellen liegen daher auf der Hand.

Die Oberfläche Ihres Möbels weist heller gefärbte kleine Flecken auf. Dies sind Mineralien die sich während dem besonderen Wachstumsprozess des Seeshamholzes entwickeln. Sie sind ein wichtiger Bestandteil der Ausstrahlung Ihres Möbels.

Ihr unbehandeltes Möbelstück lässt alle charakteristischen Eigenschaften des Holzes in ihrer natürlichen Erscheinungsform erkennen.

Pflege:

Weil das Holz unbehandelt ist, werden Gebrauchsspuren oder Flecken entstehen. Abhänglich von Ihrem persönlichen Geschmack können diese eventuell durch leichtes Abschleifen mit feinem Schleifpapier (z.B. P220) entfernt werden. Um stellenweise Farbdifferenzen zu vermeiden muss dann die komplette Oberfläche abgeschliffen werden.

Um die Ausstrahlung zu erhalten ist es wichtig um beim abschleifen des Möbels (nur mit der Hand!) dies mit dem Maserungsverlauf mitzugehen. Auf diese Art und Weise bleibt die Ausstrahlung des Möbels bestmöglich erhalten.

Indien u het hout toch wilt behandelen kunt u dat doen met olie of was. Probeer het altijd eerst uit op een minder zichtbare plek. Raadpleeg in dit geval altijd vooraf uw winkelier voor de juiste olie of was. Houdt u er rekening mee dat de houtkarakteristieken als nerfstructuur en de kleurschakeringen door behandeling met olie of was sterk geaccentueerd worden.

Aanbevelingen:

- Hout is een levend materiaal: het zet uit en krimpt onder invloed van de luchtvochtigheid, het zogenaamde 'werken' van hout. Belangrijk is daarom de luchtvochtigheidsgraad in de woning. De ideale luchtvochtigheid schommelt tussen 40% en 60%. Bij een hogere of lagere luchtvochtigheid zullen de meubelen gaan scheuren. Met name in de wintermaanden kan de luchtvochtigheid sterk dalen als gevolg van het verwarmen van uw woning. Probeer de luchtvochtigheid daarom altijd op peil te houden, b.v. door - waterreservoirs aan de cv-radiatoren te hangen. Eventuele scheurtjes kunnen met matchende stopwas en enige handigheid gevuld worden. Deze stopwas is via uw winkelier verkrijgbaar.
- Het is normaal dat door het werken van het hout, lichtgekleurde randen aan de zijpanelen en de bovenbladen zichtbaar worden. Dit is een direct gevolg van de constructie van de meubelen, en kan niet vermeden worden. Om deze lichtgekleurde randen te corrigeren naar de oorspronkelijke kleur, kan een correctiestift via uw winkelier aangevraagd worden.
- Om onnodig grote druk op de verbindingen te voorkomen, raden we u aan de meubelen vlak te plaatsen.
- De meubelen kunnen het beste niet direct bij een warmtebron of in direct zonlicht geplaatst worden.
- We raden u aan de meubelen niet in de directe omgeving van een airconditioningunit te plaatsen.
- Wanneer u het meubel wilt verplaatsen, kunt u die het beste eerst leegmaken en de (glazen) legplanken verwijderen. Verslepen van meubelen kan schade veroorzaken aan de meubelen en de vloer.
- Onder pannen, bakers, koffiepoten, etc., raden we u aan onderzetters te gebruiken.
- Indien er vloeistof gemorst wordt, deze zo snel mogelijk afnemen met een droge doek of tissue totdat het oppervlak droog is.
- Wij raden u aan eventuele decoratie vooral het eerste jaar regelmatig te verschuiven om plaatselijke verkleuring te voorkomen.
- Bij het schrijven kan het beste een onderlegger gebruikt worden om de oppervlakte tegen indrukken te beschermen.
- Om eventuele beschadigingen aan vloeren te voorkomen, raden wij u aan de onderzijden van de poten te voorzien van vilt of kunststof dopjes.
- Het kan voorkomen dat de karakteristieke geur van het hout nog enige tijd op te merken is. Doorgaans is deze geur na één à twee weken verdwenen. Door extra te ventileren is dit proces te versnellen.
- Volledigheidshalve delen wij u mede dat onze meubelen ontworpen, ontwikkeld en getest zijn op inpandig gebruik. De meubelen zijn niet geschikt voor commercieel gebruik. Bij eventueel commercieel gebruik of gebruik in de buitenlucht vervalt iedere aanspraak op garantie.

Sofern Sie das Holz doch behandeln möchten ist dies mit Öl oder Wachs möglich. Probieren Sie dies stets erst an einer nicht sichtbaren Stelle.

Lassen Sie sich in diesem Fall generell vorher von dem Möbelverkäufer bezüglich des richtigen Wachses oder Oles beraten. Bedenken Sie, dass die Holzcharaktere so wie die Nervenstruktur und die Farbschattierungen durch die Behandlung mit Öl oder Wachs stärker akzentuiert werden.

Empfehlungen:

- Holz ist ein lebendiges Material, das sich unter dem Einfluss von Luftfeuchtigkeit ausdehnt und zusammenzieht, man sagt: "das Holz arbeitet". Darum spielt die Luftfeuchtigkeit in der Wohnung eine wichtige Rolle. Die ideale Luftfeuchtigkeit liegt zwischen 40% und 60%. Bei einer höheren oder niedrigeren Luftfeuchtigkeit besteht die Gefahr, dass Risse im Holz entstehen. Vor allem in den Wintermonaten kann die Luftfeuchtigkeit durch den Gebrauch Ihrer Heizung stark sinken. Versuchen Sie daher, die Luftfeuchtigkeit immer konstant zu halten, z.B. durch das Benutzen von Wasserreservoirs an Ihren Heizungskörpern. Eventuelle Risse können mit passendem Stopfwachs und etwas Geschicklichkeit gefüllt werden. Dieser Wachs ist bei Ihrem Händler erhältlich.
- Es ist normal dass durch das Arbeiten des Holzes, hellgefärbte Ränder an den Seitenpanelen und der Oberplatte sichtbar werden. Das ist eine direkte Folge der Konstruktion de Möbels, die sich nicht vermeiden lässt. Um diese hellgefärbten Ränder zu korrigieren in die ursprüngliche Farbe, kann ein Korrekturstift über Ihren Möbelfachhändler angefordert werden.
- Um unnötigen Druck auf die Verbindungsstellen zu vermeiden, empfehlen wir Ihnen, die Möbel auf einem ebenen Untergrund aufzustellen.
- Die Möbel sollten nicht direkt neben einer Wärmequelle oder im direkten Sonnenlicht aufgestellt werden.
- Wir raten ebenfalls an, die Möbel nicht in die direkte Umgebung einer Klimaanlage zu stellen.
- Wenn Sie Ihre Möbel verrücken möchten, ist es sinnvoll um das Möbel aus zu räumen und die (Glas-) Einlegeböden heraus zu nehmen. Das Verschieben der Möbel kann Schäden am Möbel selbst oder am Fußboden verursachen.
- Wir empfehlen, unter Töpfen, Bechern, Kaffeetassen etc. generell Untersetzer zu benutzen.
- Falls Flüssigkeiten verschüttet werden, sollten diese schnellst möglich mit einem trockenem Tuch aufgenommen werden, bis die Oberfläche trocken ist.
- Wir empfehlen, vor allem im ersten Jahr des Gebrauchs eventuelle Dekorationsartikel regelmäßig anders zu platzieren, um stellenweise Farbveränderungen zu vermeiden.
- Beim Schreiben bitte eine Unterlage benutzen, um die Oberfläche vor Druckstellen zu schützen.
- Um eventuelle Beschädigungen an Ihrem Fußboden zu vermeiden, empfehlen wir Ihnen, unter den Möbelfüßen Filz- oder Kunststoffgleiter anzubringen.
- Es kann vorkommen, dass der charakteristische Geruch des Holzes noch einige Zeit festzustellen ist. Normalerweise ist der Geruch nach 1 bis 2 Wochen verflogen. Durch zusätzliches Lüften der Räumlichkeiten kann der Prozess beschleunigt werden.
- Vollständigkeitshalber teilen wir Ihnen mit, dass unsere Möbel für den Innengebrauch entworfen, entwickelt und getestet worden sind. Des Weiteren sind die Möbel nicht zum kommerziellen Gebrauch bestimmt. Bei eventuellem kommerziellen Gebrauch oder Gebrauch außerhalb eines Gebäudes verfallen sämtliche Garantiesprüche.

Specifieke aanbevelingen bij tafels:

- We raden u aan vergrootbare tafels, vooral de eerste tijd, in vergrote toestand te laten staan om ongelijke verkleuring van de verschillende bladdelen te voorkomen.
- Onder invloed van de luchtvochtigheid kan het voorkomen dat uw tafelblad in de breedte uitzet of krimpt. Het tafelblad kan dan uitsteken of terugvallen ten opzichte van de tafelpoten (zie afbeelding). Dit is een natuurlijk verschijnsel en doet niets af aan de constructieve stevigheid van het meubel.

Specifieke aanbevelingen bij kasten:

- Wanneer de kastdeuren voorzien zijn van 'magneetsnappers', kunnen deze meestal versteld worden om het openen van de deuren te vergemakkelijken.
- Wij adviseren U dringend om bij alle hoge meubelen i.v.m. de veiligheid een valbeveiliging aan te brengen. Dit om te voorkomen dat het meubel kantelt c.q. voorover valt. Dit kan geschieden door het boven aan de kast aanbrengen van 1 of 2 stoelhoeken/hoekbeugels (verkrijgbaar bij elke doe 't zelf zaak) en deze te borgen - d.m.v. plug en schroef van voldoende afmeting - in de wand c.q. muur. Let er op om het hout voor te boren om splijten van het hout te voorkomen.
- Algemene gewichtsindicatie (indien van toepassing): Bij gelijkmatige belasting: Maximaal toelaatbare gewicht voor houten legplank is 20 kg. Maximaal toelaatbare gewicht voor glazen legplank is 10 kg. Maximaal toelaatbare gewicht per lade is 10 kg.

Specifieke aanbevelingen bij meubelen met (verstelbare) glijnagels:

- Mogelijk zijn er onder de (stoel)poten kunststof dopjes gemonteerd ter bescherming van de vloer. Voordat het meubel met de poten op de grond gezet wordt, dient u deze te controleren. Deze dopjes worden met de grootst mogelijke zorgvuldigheid geproduceerd. Desondanks kan het incidenteel voorkomen dat er een nagel onvoldoende verzonken is. Bij contact met de vloer kan dan een beschadiging ontstaan. De kwaliteit van de dopjes dient ook hierna regelmatig gecontroleerd te worden. Mocht er na controle enige twijfel ontstaan, raadpleeg dan uw winkelier.

De kwaliteit van ons product en uw tevredenheid erover staan bij ons hoog in het vaandel. Wanneer u na het nemen van de bovenstaande maatregelen vragen of opmerkingen heeft, kunt u zich tot uw winkelier wenden. Wij verzoeken u dit paspoort zorgvuldig te bewaren.

Wij wensen u jarenlang woongenot toe.

Specielle Empfehlungen bei Tischen:

- Wir empfehlen Ihnen, ausziehbare Tische vor allem in der ersten Zeit im ausgezogenen Zustand stehen zu lassen, um Farbabweichungen zwischen den einzelnen Tischplatten zu vermeiden.
- Unter dem Einfluss von Luftfeuchtigkeit kann es vorkommen, dass Ihre Tischplatte sich ausdehnt oder schrumpft. Die Tischplatte kann dann hervorragen oder sich gegenüber den Tischbeinen (siehe Abbildung) zurückziehen. Dabei handelt es sich um eine natürliche Erscheinung, wodurch die konstruktive Stabilität des Möbelstücks nicht beeinträchtigt wird.

Specielle Empfehlungen bei Schränken:

- Sofern sich an den Schranktüren Magnetverschlüsse befinden, können diese meistens verstellt werden, um das Öffnen der Türen zu erleichtern.
- Wir empfehlen Ihnen dringend, bei allen hohen Möbelstücken im Hinblick auf die Sicherheit einen Fallschutz anzubringen, um zu verhindern, dass das Möbelstück kippt bzw. umfällt. Dies kann geschehen, indem man oben am Schrank 1 oder 2 Gestellbügel/Eckbügel anbringt (in jedem Baumarkt erhältlich) und diese mithilfe eines Dübels und einer ausreichend langen Schraube in der Wand bzw. Mauer verankert. Achten Sie darauf, das Holz vorzubohren, um ein Spalten des Holzes zu verhindern.
- Allgemeine Gewichtsangabe (falls zutreffend): bei gleichmäßiger Belastung: Zulässiges Maximalgewicht für Holzböden ist 20 Kg. Zulässiges Maximalgewicht für Glasböden ist 10 Kg. Zulässiges Maximalgewicht per Schublade ist 10 Kg.

Besondere Empfehlungen bei Möbeln mit (verstellbaren) Gleitnägeln

- Eventuell sind unter den (Stuhl)beinen bereits Kunststoffgleiter zum Schutze Ihres Fußbodens angebracht. Bevor das Möbelstück in Gebrauch genommen wird empfehlen wir Ihnen, die Kunststoffgleiter nochmals zu kontrollieren. Die Gleiter werden mit größter Sorgfalt hergestellt, dennoch kann es vereinzelt vorkommen, dass ein Nagel nicht weit genug im Gleiter versenkt ist. Bei Kontakt mit dem Fußboden könnte dieser dann beschädigt werden. Der Zustand der Gleiter muss auch nach der Ingebrauchnahme regelmäßig kontrolliert werden. Sollten bei der Kontrolle Zweifel aufkommen, bitten Sie Ihren Möbelfachhandel um Rat.

Die Qualität unserer Produkte und Ihre Zufriedenheit damit sind für uns sehr wichtig. Sollten Sie zu den vorstehenden Maßregeln Fragen oder Anmerkungen haben, können Sie sich an das Möbelhaus Ihres Vertrauens wenden. Wir ersuchen Sie diesen Möbelpass sorgfältig auf zu bewahren.

Wir wünschen Ihnen, dass Sie an Ihren neuen Möbeln lange Zeit Freude haben werden.

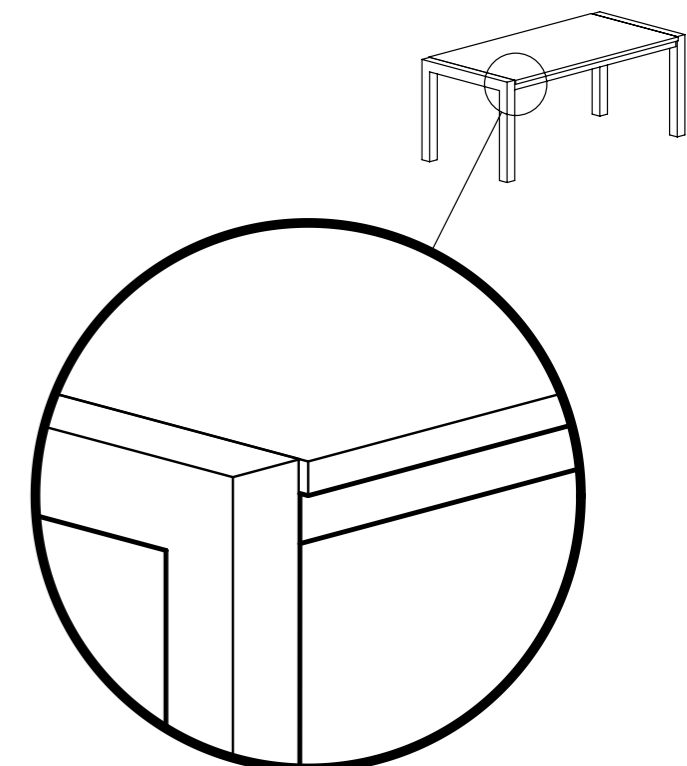



Congratulations on your furniture purchase.

This piece of furniture was built according to traditional methods out of Sheesham („Indian teak“) veneer. Sheesham is a highly durable hardwood that has long been valued in interior design. Its fine grain, flame design and varying colour shades give the furniture a solid, warm appearance.

This particular piece combines Sheesham veneer with a plywood core for lighter weight and a stronger construction.

A color treatment was applied to the furniture using the natural wood juices in combination with high temperatures. This appearance is the result of the varying concentration of the juices.

Characteristics:

The wood used for your furniture is a unique product of nature that is processed following traditional methods in the country of origin after careful selection. Its characteristics are unique in every way; not one piece of wood is equal in shape, structure or colour. That is why variations in colour shade are inevitable within each piece of furniture. Wind cracks, hairline cracks, irregularities and the presence of big and small knots are the result of years of growth and originality. In time, the furniture will obtain a lighter and warmer colour through use and exposure to light. Colour differences in comparison to showroom models are therefore to be expected.

Light-colored spots are visible on the surface of your furniture. These are minerals which are the result of the specific growth process of Sheesham. They contribute significantly to the appearance of the furniture.

Your unfinished furniture lets all of the natural characteristics of the wood show through.

Maintenance:

Because the wood is untreated, spots and marks through daily usage can occur. Depending on your personal taste you can remove these by scouring the surface gently with some fine sand paper (P.e. P220). To avoid local differences in colour, you will have to scour the entire surface.

To maintain the appearance of the furniture it's important to sand (only manual) your piece of furniture with the grain of the wood. The appearance of the furniture will stay as much as possible maintained in this way.

If you wish to treat the wood, you can do this with oil or wax. First try on a less visible place/spot. Please check with your supplier for the right oil or wax. Please take in account that wood characteristics like wood structure and colour shading will be accentuated by the treatment with oil or wax.

Recommendations:

- o Wood expands and shrinks in response to humidity changes, the so-called “working of the wood”. In order to prevent excessive shrinkage and expansion, indoor air humidity should ideally be kept between 40% and 60%. During colder months in particular, indoor humidity decreases due to decreased ventilation and central heating. Therefore we advise you to hang water-filled reservoirs on your radiators. Any appearing cracks can be filled with matching filler. This filler is available through your dealer.
- o It is normal that through the working of wood discolored edges are visible on the side panels and tops. This is a direct result of the construction of the furniture and cannot be avoided. To fix/correct these discolored edges to the original color, you can contact the store to request a correction marker.
- o To prevent unnecessary pressure on the connecting pieces of the furniture, place the furniture on an even surface.
- o Do not place the furniture near a heat source or in direct sunlight.
- o We advise against placing the furniture next to an air conditioning unit.
- o If you want to move furniture you can best empty the item first and remove the (glass) shelves. Dragging could damage both the furniture and the floor.
- o We advise you to use coasters/placemats beneath hot pans, plates and glassware to protect the surface of the furniture.
- o Any spills should be cleaned up immediately with a dry cloth or tissue until the surface is dry.
- o To prevent discolouring, it is advisable to frequently move any surface decorations, especially during the first year.
- o It is advisable to protect the surface of the furniture when writing, drawing etc. to prevent possible damage.
- o To avoid possible damage to the floor, we advise putting plastic caps or felt on the legs of the furniture.
- o It is possible that the characteristic smell of the wood may be noticeable for a while. The smell usually disappears after one or two weeks. Additional ventilation can speed up this process.
- o Please note that our furniture is guaranteed for indoor household use only and is therefore not suitable for commercial use. All warranty claims are invalid if the furniture is used commercially or outdoors.



Félicitations pour l'achat de votre meuble.

Ce meuble est fabriqué d' une manière artisanale de bois Seesham (“teck d'Inde“), en placage. C'est un bois feuillu très durable apprécié depuis longtemps dans nos intérieurs. Les nervures fines, le dessin du bois et les nuances de teinte donnent au meuble un rayonnement solide et chaleureux. Votre meuble comprend un placage de bois Seesham, combiné avec du contreplaqué qui permet de réduire le poids et de renforcer la construction.

La couleur de ce meuble est apporté par la sève du bois, séché à haute température lors d' un étuvage. Le charme naturel ce de meuble est du à la concentration aléatoire ce cet sève dans le bois.

Caractéristiques :

Le bois utilisé pour votre meuble est un produit naturel et unique qui est travaillé d' une manière artisanale dans son pays d'origine, après une sélection très soignée. Chaque meuble est unique et caractéristique car aucun morceau de bois n' a la même couleur ni la même structure. Il peut donc en résulter des nuances de teinte dans un meuble. Des fissures, des inégalités ainsi que de petits ou grands nœuds sont le résultat d' une croissance de plusieurs années et des propriétés de l' arbre. La couleur des nouveaux meubles peut devenir plus claire et chaleureuse après usage et sous l' influence de la lumière. Des différences de couleur entre les meubles et ceux de la salle d' exposition ne sont donc pas exclues.

La surface de votre meuble présente des petites taches plus claires. Ce sont des minéraux qui résultent du processus spécifique de croissance du bois de Seesham et contribuent largement au rayonnement particulier de votre meuble.

Toutes les caractéristiques naturelles du bois sont mises en valeur sur un meuble non traité.

Entretien:

Il est possible que des traces d'usage ou des taches se forment sur votre meuble parce que le bois utilisé est non traité. Selon votre goût vous pouvez éventuellement utiliser un papier abrasif fine (ex. P220) pour enlever ces taches. Il faut toujours traiter l' ensemble du meuble pour éviter des nuances de teinte.

Specific recommendations for tables:

- o We recommend using an extendable table in its extended position initially to avoid any colour variations.
- o The tabletop may expand and contract widthwise in response to changes in air humidity. The tabletop may then protrude or be recessed in relation to the table legs (see picture). This is a natural phenomenon and does not affect the structural solidity of the furniture.

Specific recommendations for chests:

- o If the chest doors are equipped with ‘magnet catchers’, they can usually be adjusted in order to facilitate opening the doors.
- o We urgently recommend installing some type of ‘fall’ protection for all tall furniture for reasons of safety. This will prevent the furniture from tilting and/or falling forward. This can be done by installing 1 or 2 brackets above the furniture piece (available at any home improvement centre) by mounting them with a plug and screw of sufficient size onto the wall. Make sure to pre-drill the wood to prevent splitting.
- o Standard weight indication (if needed): for equal weight (loads): Maximum allowable weight for wood shelves is 20 kg. Maximum allowable weight for glass shelves is 10 kg. Maximum allowable weight per drawer is 10 kg.

Specific recommendations for furniture with (adjustable) nail glides:

- o The legs may be fitted with plastic caps to protect the floor. Check this before placing the chairs on the floor. Although these caps are produced with the utmost care, a nail occasionally protrudes slightly, which could damage the floor. Check the quality of the caps regularly. If you have any concerns, contact your retailer.

We believe strongly in the quality of our products and the satisfaction of our customers. Should you have any questions or comments regarding the above information, please feel free to contact your retailer. We would like to request to keep this furniture passport for future references.

We wish you years of pleasure and satisfaction with your purchase.

Pour conserver ce rayonnement, il est important, quand vous polissez (manuellement), de le faire dans la direction des nervures du bois. De cet façon le charme du meuble est préservé au maximum. Vous pouvez utiliser une huile ou une cire si vous désirez comme même traiter le meuble. Merci de faire toujours des essais sur un endroit moins visible. Demandez dans ce cas toujours conseil à votre revendeur. Il faut prendre en considération le fait que les caractéristiques du bois comme la nervure et les nuances de teinte seront fortement accentuée après utilisation d' une de ces produits.

Recommandations:

- o Le bois est un matériau vivant: il se dilate et se contracte sous l' influence de l' humidité de l' air, c' est pour ainsi dire le «-travail du bois-». -C' est pourquoi le degré d' humidité de l' air dans l' habitat est important. Le pourcentage d' humidité de l' air idéal se situe entre 40- % et 60- %. A un taux d' humidité supérieur ou inférieur, les meubles vont se fissurer. Surtout les mois d' hiver, l' humidité de l' air peut baisser fortement en raison du chauffage. C' est pourquoi il est important de maintenir le même taux d' humidité de l' air sur toute l' année, en disposant par exemple de (petits) réservoirs d' eau suspendus aux radiateurs (du chauffage central). Des fissures éventuelles peuvent être traité avec du cire de stoppage. Vous pouvez obtenir cette cire par votre revendeur.
- o Le bois étant un matériau vivant, il est normal que des bandes plus claires apparaissent sur les côtés et dessus du meuble. Ceci provient directement de la construction du meuble, et ne peut donc être évité. Pour redonner leur couleur d' origine à ces bandes claires, vous pouvez demander un stylo correcteur à votre magasin revendeur.
- o Afin de prévenir d' inutiles pressions sur les points d' attache, nous vous recommandons de placer vos meubles sur une surface plane.
- o Les meubles ne doivent pas être directement exposés à une source de chaleur ou à la lumière du jour.
- o Nous vous recommandons de ne pas placer les meubles tout près d' un ventilateur.
- o Si vous désirez déplacer votre meuble, merci de vider le meuble et d' enlever les étagères (en verre). Si vous les traînez, vous pouvez les endommager ainsi que le sol.
- o Si vous y posez des casseroles, cafetières, tasses etc., nous vous recommandons d' utiliser des dessous de plats.
- o Si vous renversez un liquide, utiliser immédiatement un chiffon sec pour essuyer la surface jusqu' à ce qu' elle soit entièrement sèche.
- o Nous vous recommandons surtout la première année, de déplacer régulièrement tout objet de décoration sur la surface pour prévenir tout éventuel changement de teinte.
- o Utilisez un sous-main si vous écrivez à même la surface du meuble pour éviter de marquer le meuble.
- o Pour éviter d' endommager les sols, nous vous recommandons de placer des embouts en feutre ou en matière synthétique sous les pieds.
- o Il peut arriver que l' odeur caractéristique du bois, persiste quelque temps. Le plus souvent cette odeur s' estompe après 1 à 2 semaines. Si la pièce est régulièrement aérée, l' odeur disparaîtra plus rapidement.
- o Nos meubles sont conçus, développés et contrôlés pour être des meubles d' intérieur. Les meubles ne sont pas destinés à une utilisation commerciale. La garantie n' est pas applicable en cas d' utilisation commerciale ou d' utilisation du meuble à l' extérieur.

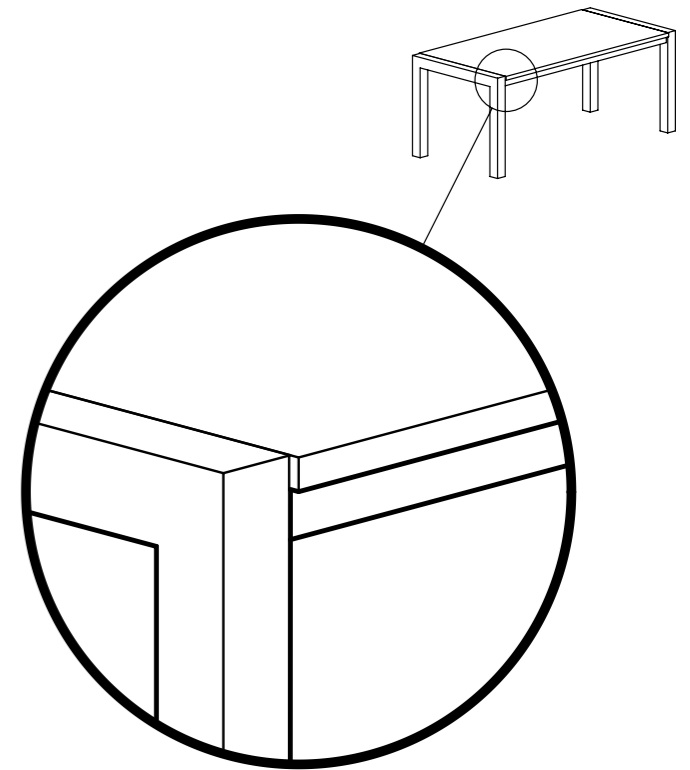

Recommandations spécifiques pour les tables :

- o Nous vous recommandons pour les tables à rallonge(s), tout au moins les premiers temps, de les laisser avec l' allonge pour éviter toute différenciation de teinte entre les différents plateaux.
- o Sous l' effet de l' humidité de l' air, il se peut que la plaque de votre table se dilate ou rétrécisse en largeur. Si tel est le cas, la plaque risque de dépasser ou d' être un rien trop étroite par rapport à l' empiètement (voir illustration). Il s' agit là d' un phénomène naturel qui n' affecte en rien la robustesse constructive du meuble.

Recommandations spécifiques pour les armoires:

- o Les dispositifs de portes magnétiques/à aimant peuvent en général être ajustés pour faciliter l' ouverture des portes.
- o Pour des raisons de sécurité, nous vous conseillons fortement de pourvoir tous les meubles hauts d' un dispositif de protection antichute. Cela pour éviter que le meuble bascule et tombe. Vous pouvez le faire en plaçant en haut des armoires 1 ou 2 coins / équerres (que vous pouvez vous procurer dans un magasin de bricolage) et en les fixant à la paroi ou au mur à l' aide de chevilles et de vis de taille suffisante. N' oubliez pas de percer le bois au préalable pour éviter qu' il se fende.
- o Indication de poids général: à pression regulier: Poids tolérable maximal pour les étagères en bois est 20 kilos. Poids tolérable maximal pour les étagères en verre est 10 kilos. Poids tolérable maximal de chaque tiroir est 10 kilos.

Recommandation spécifique pour meubles avec patins de protection réglable:

- o Il se peut que des embouts de pieds en matière synthétique soient déjà mis pour protéger le sol. Avant chaque utilisation, il vous est recommandé de vérifier ce dernier point. Ces embouts sont fabriqués avec le plus grand soin, toutefois il peut arriver qu' un clou ne soit pas suffisamment enfoncé. Au contact avec le sol, celui-ci pourrait être endommagé. Leur qualité dépend d' un contrôle régulier après utilisation. S' il devait subsister quelque doute (après un contrôle régulier), prenez alors conseil auprès de votre revendeur.

La qualité de nos produits et votre satisfaction font l' objet d' une attention toute particulière. Si vous avez des questions ou remarques à ce sujet, n' hésitez pas à contacter votre revendeur. Nous vous demandons de garder ce passeport soigneusement.

Nous vous souhaitons beaucoup de plaisir avec votre nouveau meuble.